

# SKYDOQ®-FEDERARM 5 SPRING ARM 5

VIELSEITIG, LEICHT & ZUVERLÄSSIG  
*VERSATILE, LIGHTWEIGHT & RELIABLE*

NEU  
NEW



AMTRION

VALUES IN MOTION

## FEDERARM 5 SPRING ARM 5

Der Federarm 5 wurde speziell für die Aufnahme von Untersuchungsleuchten, Monitoren, und Kameras entwickelt. Mit seinem hohen Traglastbereich von 10 – 50 Newtonmeter unterstützt er ideal leichtere Untersuchungsleuchten. Er wird überwiegend in Untersuchungsräumen von Kliniken, Ambulanzen und auch in Arztpraxen eingesetzt.

*The spring arm 5 is specially designed for mounting lightweight examination lights, displays and cameras. With its high weight range of 10 – 50 newtonmeter, it is ideal to support lighter exam lights. It is mainly used in examination rooms of clinics and outpatient departments as well as in medical practices.*

**Kompatibel mit marktüblichen Anschlüssen**

*Compatible with common interfaces*

Traglastbereich 10 – 50 Nm / *Payload range of 10 – 50 Nm*

**Erhältlich als Wand-, Decken- und mobile Version**

*Available as wall-, ceiling- and mobile version*

**Innenliegende Verkabelung**

*Internal cable routing*

**Federarm 5  
mit horizontalem Ausleger**  
*Spring arm 5  
with horizontal extension*



**wartungsfrei**  
*maintenance free*



**Made in Germany**



**lange Lebensdauer**  
*long service life*



**Designed and  
engineered by AMTRION**

**HUBBEREICH**  
*VERTICAL MOVE*

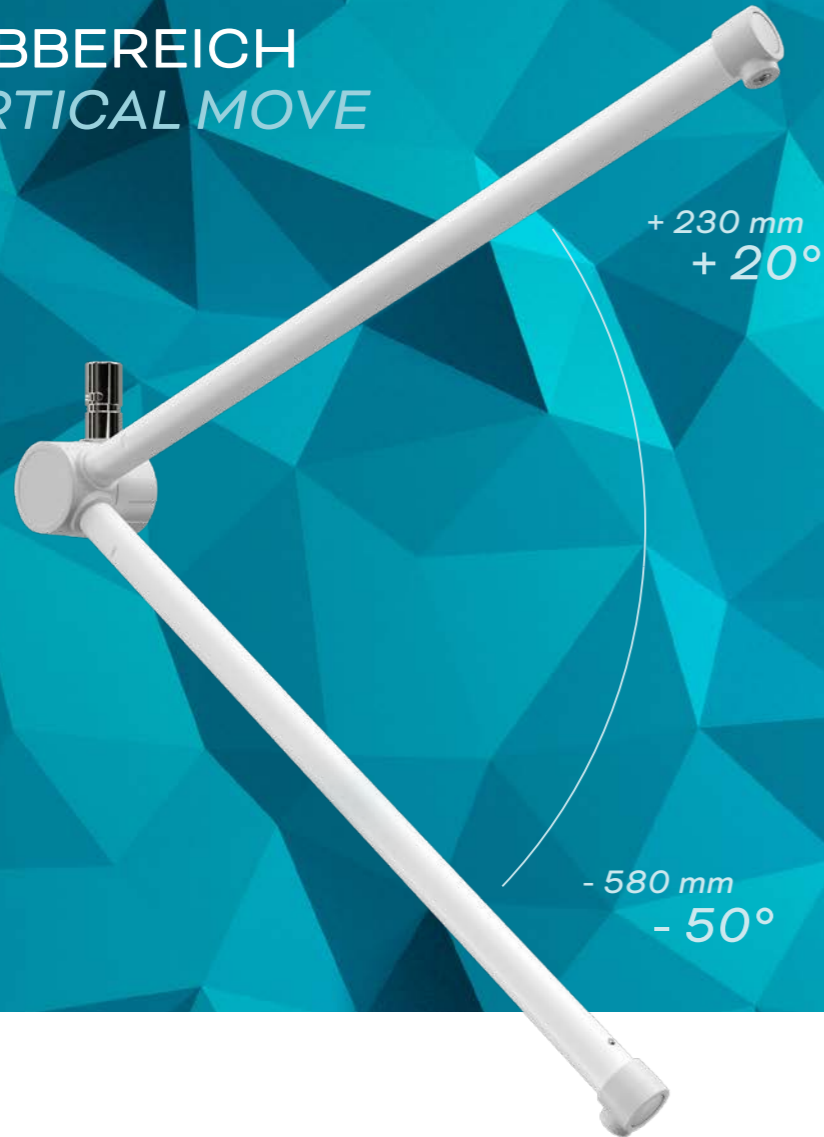

Durchmesser / Diameter  
40 mm

Ausleger / Horizontal arm  
800 mm

Federarm / Spring arm - 720 mm  
Durchmesser / Diameter - 32 mm

**TECHNISCHE DATEN**  
*TECHNICAL DATA*

<b>Varianten / Variants</b>	Standardausführung / <i>Standard version</i> Stativausführung - Zapfen 180° gedreht / <i>Trolley version - Pivot rotated 180°</i>
<b>Material</b>	Stahlrohr / <i>Steel tube</i>
<b>Armlängen / Arm lengths</b>	720 mm
<b>Länge Ausleger / Length horizontal arm</b>	800 mm
<b>Deckenbefestigung / Ceiling mounting</b>	Stahlrohr / <i>Steel tube</i> Ø 40 mm
<b>Traglast / Payload</b>	10 – 50 Nm
<b>Elektrik / Electric</b>	3 poliger Schleifring / <i>3 pole slip ring</i>
<b>Horizontaler Anschlag / Horizontal limiter</b>	Optional für Stativausführung / <i>Optional for trolley version</i>
<b>Gewichtsanpassung / Weight adjustment</b>	Integriert / <i>Integrated</i>
<b>Farbe / Color</b>	RAL 9010 pulverbeschichtet / <i>powder coated</i>
<b>Verpackung / Packing</b>	Karton / <i>Cardboard box</i>
<b>Menge pro Europalette / Quantity per europallet</b>	30 Standardausführungen / <i>30 standard versions</i>

## FAHRSTATIV FEDERARM 5 *TROLLEY SPRING ARM 5*

Der Federarm 5 ist das ideale Tragarmsystem für leichte Untersuchungsleuchten und medizinische Geräte. Für noch mehr Mobilität haben wir das schlanke Design des Armes auf ein Fahrstativ übertragen. Die flache Stativplatte ermöglicht eine patientennahe Positionierung und der optionale Akkupack erhöht die Mobilität und Autonomie zusätzlich.

*The spring arm 5 is the ideal suspension arm system for lightweight examination lights and medical equipment. For even greater mobility, we have transferred the slim design of the arm to a trolley stand. The flat ground plate enables positioning close to the patient and the optional battery pack further increases mobility and autonomy.*

**Auf Wunsch mit Stromversorgung erhältlich**  
*Available with power supply on request*

**Zerlegbar für einfachen Paketversand**  
*Dismountable for easy parcel shipping*

**Innenliegende Verkabelung**  
*Internal cable routing*



## FAHRSTATIV OPTIONEN TROLLEY OPTIONS



1 Fahrstativ + Federarm  
Trolley only + spring arm

2 + Netzteil  
+ power supply unit

3 + Akkupack  
+ battery pack

AC Input Voltage  
VAC 85 - 265 VAC  
DC Output Voltage  
12 - 48 V  
Datenblatt auf Anfrage  
Data sheet on Request

Power  
216 Wh  
Charge  
10 Ah

Vorbereitung für Stormversorgung inklusive  
Preparation for power supply included

Kompakt & zerlegbar  
Compact & Dismountable

Komplettsystem auf Paketversand ausgelegt  
Complete system designed for parcel shipping



## TECHNISCHE DATEN TECHNICAL DATA

<b>Varianten / Variants</b>	Nur Vorbereitung Stromversorgung Preparation only power supply
	Mit Stormversorgung über Netzteil (kabelgebunden) With power supply unit (wired)
	Mit Stormversorgung über Netzteil und Akkupack With power supply unit and battery pack
<b>Material</b>	Stahlrohr / Steel tube
<b>Armlänge / Arm length</b>	720 mm
<b>Traglast / Payload</b>	10 - 44 Nm
<b>Elektrik / Electric</b>	3 poliger Schleifring / 3 pole slip ring
<b>Horizontaler Anschlag / Horizontal limiter</b>	Integriert / Integrated
<b>Gewichtsanpassung / Weight adjustment</b>	Integriert / Integrated
<b>Farbe / Color</b>	RAL 9010 pulverbeschichtet / powder coated
<b>Verpackung / Packing</b>	Karton / Cardboard box



Baldachin-Montage ohne  
Verschrauben  
*Baldachin mounting without  
screwing*

Federarm / *Spring arm*  
720 mm

Deckenanbindung mit Distanzstücken  
erweiterbar - Ausgleich unterschiedlicher  
Deckenhöhen  
*Ceiling connection extendable with spacers -  
Compensation of different ceiling heights*

Zerlegbar für Paketversand  
*Dismountable for parcel shipping*

Wandanbindung  
*Wall connection*

Stativhöhe / *Trolley height* 1.560 mm

Netzteil und Akkupack optional  
*Power supply unit and battery pack optional*

Geringe Unterfahrhöhe  
*Low underride height*

## SYSTEMÜBERSICHT FEDERARM 5 *SYSTEM OVERVIEW SPRING ARM 5*



3-poliger Schleifkontakt - Plug-and-Play Installation  
*3-pole slip ring contact - Plug and play installation*

Standardausführung mit Ausleger - Große Reichweite  
*Standard version with extension arm - Long range*

Individualisierbar mit Ihrem Logo (Standard ohne Print) - Ihr Design im Mittelpunkt  
*Customizable with your logo (Standard without print) - Your design in focus*

# BEMAßUNG DIMENSIONING

## Deckenvariante Variant ceiling

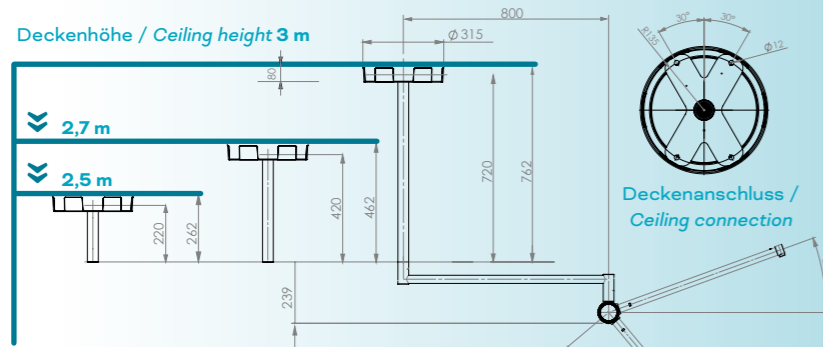

## Stativausführung Trolley version

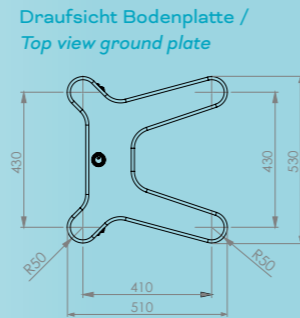

## Wandvariante Variant wall

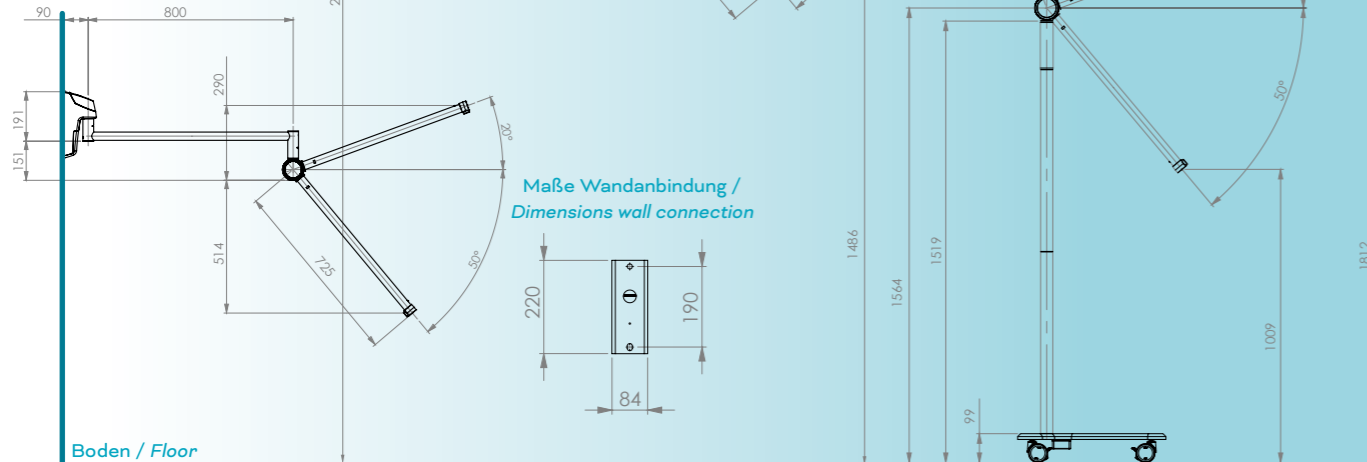

# PRODUKTPORTFOLIO PRODUCT PORTFOLIO

Federarme / Spring arms

Haltesysteme / Fixing systems

Gelenkarme / Articulated arms

Fahrwagen / Trolleys

Monitorträger / Monitor carriers

Produktentwicklung / Product development

Kundenspezifische Fertigung /

Customer-specific manufacturing



### AMTRION GmbH

Sandtrift 1

32457 Porta Westfalica

Deutschland / Germany

Telefon / Phone +49 5731 7607 - 0

info@amtrion.com

www.amtrion.com

### AMTRION USA, Inc.

830 International Boulevard

Fountain Inn, South Carolina 29644

USA

office.us@amtrion.com



www.amtrion.com

